

第13回 日本運動器 理学療法学会 学術大会

- ◆ 寄付趣意書
- ◆ 広告募集案内
- ◆ 企業展示会出展募集案内
- ◆ 共催セミナー募集案内

会 期：2025年11月22日(土)・23日(日)

会 場：大阪国際会議場(グランキューブ大阪)

大会長：木藤 伸宏 (広島国際大学)



開催趣意書

謹啓 皆様におかれましてはますますご清祥のこととお喜び申し上げます。平素は格別のご高配を賜り、厚く御礼を申し上げます。

第13回では「運動器理学療法におけるアウトカムを確立する」をテーマとさせていただきました。理学療法は診療報酬が得られているにもかかわらず、効果について常に憂慮されています。近年のメタ解析・システマティックレビューの多くは、整形外科疾患に対する運動療法の効果について懐疑的意見が増えています。「何をもちて効果があるとするのか」は一概に決めることはできませんが、患者(家族や関係者)と理学療法士(処方された医師を含む)が共通の認識をもって治療に当たっているかどうかという点において、立ち止まって考え直す必要があります。われわれは【治療の効果】などと簡単に言いますが、「何をもちて理学療法の結果を評価するのか」という問題は、理学療法士が臨床研究を行ううえ、そしてエビデンスを構築する上で避けては通れない重大な論点です。そして、それは提供者側の価値観でのみ決定することはできません。私は「何をもちて効果があるとするのか」について、運動器理学療法学会が先導して取り組む優先課題だと考えています。よって第1主題は、【運動器理学療法におけるアウトカム】とします。

運動器理学療法のみならず、理学療法は運動機能障害を主の治療ターゲットとしています。しかしながら、運動機能障害の実態は謎に包まれており、霧がかかったようにぼんやりしているにもかかわらず、多くの理学療法士は何となく解った気ではないでしょうか。その理由として、画像検査や生化学検査のように視覚化・定量化するには現在のテクノロジーをもってしても難しいからです。そこで、本学術大会の第2主題として【運動機能障害の可視化—サロゲート探索】とします。サロゲート指標が明確になれば、それを見つけるためのシステマティックな臨床検査の開発、さらに運動機能障害を改善するための理学療法治療介入の開発・発展・ガイドラインにつながります。

本学術大会ではこの2つの主題について解決には至らないとないとしても今後の運動器理学療法学会のアカデミア活動に反映できる方向性が得られないかと考え、主題関連の講演、シンポジウム、主題演題、クロースドミーティングを企画しています。また、整形外科学との関係は切っても切れないものです。そこで現在第一線でご活躍されている整形外科学教室の教授をお招きし、最新知見と理学療法士に期待するものを講演していただく予定です。さらに若い理学療法士に対しては学術的側面だけでなく、臨床で活用できる知見を得ることも必要です。そこで臨床にすぐに反映可能な教育講演を予定しています。

本学術大会は、コロナ前の状態にもどった現在の状況を踏まえ、現地開催で行います。皆様と直接お目にかかり活発な議論が行われることを願いながら、多くの皆様にご参加いただけるよう準備して参ります。

このような大会の運営は本来自助努力にて行うのが当然であり、簡素を旨とし、節約に努めてまいり所存でございますが、運営は必ずしも容易ではなく、本大会の内容を充実させ、その成果をより大きなものとするためには、各方面からのご援助に頼らざるを得ないのが実情でございます。経済状況の厳しきおり、誠に恐縮とは存じますが、本大会の意義と運営の諸事情をご勘案くださり、格別のご高配を賜りたくよろしくお願い申し上げます。

末筆ではございますが、皆様方のますますのご発展を心よりお祈り申し上げます。

謹白

2024年12月吉日

第13回日本運動器理学療法学会学術大会
大会長 木藤 伸宏
(公印省略)

開催概要

1. 大会名 第13回日本運動器理学療法学会学術大会
2. テーマ 運動器理学療法におけるアウトカムを確立する
3. 会期 2025年11月22日(土)・23日(日)
4. 会場 大阪国際会議場(グランキューブ大阪)
(〒530-0005 大阪府大阪市北区中之島5丁目3-51)
5. 大会長 木藤 伸宏 (広島国際大学)
6. 準備委員長 阿南 雅也 (大分大学)
7. 参加人数 2,000名 予定 (日本理学療法士協会会員、理学療法関係者、医療従事者、学生)
8. 主催 一般社団法人 日本運動器理学療法学会
9. 情報公開の同意について
日本製薬工業協会及び日本ジェネリック製薬協会の「企業活動と医療機関の関係の透明性ガイドライン」、日本医療機器産業連合会の「医療機器業界における医療機関との透明性ガイドライン」に基づき、「共催企業様と医療機関及び医療関係者との関係の透明性に関する指針」に従い、学会等の会合開催にかかる費用を公開することについて了承いたします。
10. 運営事務局 第13回日本運動器理学療法学会学術大会 運営事務局
株式会社 学会サービス
担当：原・吉田
E-mail：jsmspt13@gakkai.co.jp
〒150-0032 東京都渋谷区鶯谷町 7-3-101
TEL：03-3496-6950 FAX：03-3496-2150

収支予算書

収入の部				
事前参加費	25,905,000	専門会員	12,000 × 400名 =	4,800,000
		一般会員・協会員	14,000 × 1,400名 =	19,600,000
		学生会員	2,000 × 20名 =	40,000
		非協会員理学療法士	21,000 × 55名 =	1,155,000
		非協会員他職種	14,000 × 20名 =	280,000
		学生	3,000 × 10名 =	30,000
当日参加費	1,480,000	専門会員	14,000 × 5名 =	70,000
		一般会員・協会員	16,000 × 30名 =	480,000
		学生会員	3,000 × 5名 =	15,000
		非協会員理学療法士	21,000 × 20名 =	420,000
		非会員他職種	16,000 × 30名 =	480,000
		学生	3,000 × 5名 =	15,000
広告掲載費	363,000	表2	88,000 × 1社 =	88,000
		1頁	55,000 × 5社 =	275,000
	605,000	バナー広告	55,000 × 4社 =	220,000
		スポット広告	55,000 × 4社 =	220,000
		オンデマンド配信広告	33,000 × 5社 =	165,000
展示会開催費	4,873,000	企業展示	242,000 × 20小間 =	4,840,000
		書籍展示	33,000 × 1社 =	33,000
共催費	330,000	共催セミナー	165,000 × 2社 =	330,000
寄付金	1,500,000			1,500,000
合計	35,056,000			

支出の部		
会議費	200,000	会議関連費 等
旅費交通費	250,000	準備委員会、当日運営スタッフ旅費 等
通信・郵送費	300,000	郵便、TEL、FAX、宅配便 等
消耗什器備品費	100,000	事務用品、ネームカードフォルダー 等
印刷製本費	1,960,000	ポスター、チラシ、プログラム集制作費 等
賃借料	11,800,000	会場費、会場付属設備費 等
諸謝金	600,000	講師謝金、旅費 等
手数料	900,000	振込手数料
委託料	16,538,000	運営企業、託児所運営 等
臨時雇賃金	1,350,000	当日運営要員アルバイト料 等
予備費	1,058,000	諸税費、雑費含む 支出約 3%
合計	35,056,000	

寄付要項

1. 寄付の目的： 第13回日本運動器理学療法学会学術大会の開催資金
2. 寄付の用途： 本大会の準備及び運営費用の一部として
3. 寄付期間： 2025年11月21日(金)まで
4. お申し込み方法：
 - ① 本大会ホームページの「協賛、広告、展示、共催セミナー申込」より申し込みください。
[ホームページ] <https://www.gakkai.co.jp/jsmspt13/index.html>
 - ② 申込受理後、ご登録いただきましたメールアドレスにお振り込み先のご連絡をいたします。
 - 税法上の取り扱いは特にございませぬ。(減免措置無し)
 - 銀行での「振込金受取書(振込控)」をもって領収証とさせていただきます。
5. お問い合わせ先： 第13回日本運動器理学療法学会学術大会 運営事務局
株式会社 学会サービス
担当：原・吉田
E-mail：jsmspt13@gakkai.co.jp
〒150-0032 東京都渋谷区鶯谷町 7-3-101
TEL：03-3496-6950 FAX：03-3496-2150

広告募集要項

A. PDF プログラム・抄録集 掲載

1. 広告媒体名： 第13回日本運動器理学療法学会学術大会 PDF プログラム・抄録集
2. 配布対象： 第13回日本運動器理学療法学会学術大会 参加者 及び 関係者
3. 配布方法： ホームページに掲載
4. 版 型： A4版 (モノクロ)
5. 発行予定日： 2025年10月下旬
6. 媒体作成費： 1,650,000円
7. 掲載料/募集数： (広告料総額： 363,000円)

【表2】(カラー可)	1頁	88,000円	(税別 80,000円)	募集数 1
【後付】(モノクロ)	1頁	55,000円	(税別 50,000円)	募集数 5
8. 広告原稿： A4版
 - ※ Illustrator や PDF などデータ入稿のみ。
Illustrator データ： 文字のアウトライン化・画像データの埋め込み済み。
PDF データ： フォント埋め込み済み。
 - ※ 余白など最終レイアウトは運営事務局にて調整いたします。ご了承ください。
 - ※ 【表2】のみカラー掲載可。
 - ※ 掲載順番は大会準備委員会にて決定いたします。
9. 申し込み締切日： 2025年8月29日(金)
10. 原稿入稿締切日： 2025年9月5日(金)
11. 申し込み方法：
 - ① 本大会ホームページの「協賛、広告、展示、共催セミナー申込」より申し込みください。
[ホームページ] <https://www.gakkai.co.jp/jsmspt13/index.html>
 - ② 広告原稿を運営事務局へメール添付でお送りください。
メールの件名に「13 運動器理学 広告原稿」と必ず明記してください。
 - ③ 申込受理後、ご請求書を運営事務局からお送りいたします。
 - ※ 振込手数料はご負担ください。
 - ※ 「振込金受取書(振込控)」をもって領収証とさせていただきます。
 - ※ 振込口座は請求書に記載いたします。
12. お問い合わせ先： 第13回日本運動器理学療法学会学術大会 運営事務局
株式会社 学会サービス
担当： 原・吉田
E-mail： jsmspt13@gakkai.co.jp
〒150-0032 東京都渋谷区鶯谷町 7-3-101
TEL： 03-3496-6950 FAX： 03-3496-2150

B. ホームページ掲載 バナー広告

1. 広告媒体名： 第13回日本運動器理学療法学会学術大会 ホームページ
2. 掲載期間： お申し込み時～2025年12月25日(木)迄
3. 掲載料： 55,000円(税別50,000円)
4. 募集数： 4社
5. 掲載位置・バナーサイズ：



- ※ サイズ： 天地 60ピクセル × 左右 260ピクセル 程度
- ※ データ： 画像データ(拡張子) GIF、JPEG
30KB 以内
- ※ URL： バナーリンク先 URL をご指示ください。

6. 申し込み締切日： 2025年9月30日(火)
7. 原稿入稿締切日： 2025年10月7日(火)
8. 申し込み方法：
 - ① 本大会ホームページの「協賛、広告、展示、共催セミナー申込」より申し込みください。
[ホームページ] <https://www.gakkai.co.jp/jsmspt13/index.html>
 - ② 「バナーデータ」を運営事務局へメール添付でお送りください。
バナーリンク先 URL を記載してください。
メールの件名に「13 運動器理学 広告原稿」と必ず明記してください。
 - ③ 申込受理後、ご請求書を運営事務局からお送りいたします。
 - ※ 振込手数料はご負担ください。
 - ※ 「振込金受取書(振込控)」をもって領収証とさせていただきます。
 - ※ 振込口座は請求書に記載いたします。
9. お問い合わせ先： 第13回日本運動器理学療法学会学術大会 運営事務局
株式会社 学会サービス
担当： 原・吉田
E-mail： jsmspt13@gakkai.co.jp
〒150-0032 東京都渋谷区鶯谷町 7-3-101
TEL： 03-3496-6950 FAX： 03-3496-2150

C. 会場メインスクリーン スポット広告

休憩時間に、口演会場のメインスクリーンに PowerPoint データ広告を投影します。

1. 掲載日時：プログラム開始前及び休憩時間中
 - ※ 投影する休憩時間につきましてはプログラム決定後に確定。
その計画は大会準備委員会にて決定いたします。
 - ※ 掲載順番は大会準備委員会にて決定いたします。
2. スライド1枚 15秒相当を投影いたします。
3. 掲載料：55,000円（税別50,000円）
4. 募集数：4社
5. 広告原稿：PowerPoint データ入稿のみ。
 - ※ スライドサイズは「16:9」に設定してください。
 - ※ 静止画のみです。動画、アニメーションの使用はできません。
6. 申し込み締切日：2025年9月30日(火)
7. 原稿入稿締切日：2025年10月7日(火)
8. 申し込み方法：
 - ① 本大会ホームページの「協賛、広告、展示、共催セミナー申込」より申し込みください。
[ホームページ] <https://www.gakkai.co.jp/jsmspt13/index.html>
 - ② 「広告原稿」を運営事務局へメール添付でお送りください。
メールの件名に「13 運動器理学 広告原稿」と必ず明記してください。
 - ③ 申込受理後、ご請求書を運営事務局からお送りいたします。
 - ※ 振込手数料はご負担ください。
 - ※ 「振込金受取書(振込控)」をもって領収証とさせていただきます。
 - ※ 振込口座は請求書に記載いたします。
9. お問い合わせ先：第13回日本運動器理学療法学会学術大会 運営事務局
株式会社 学会サービス
担当：原・吉田
E-mail：jsmspt13@gakkai.co.jp
〒150-0032 東京都渋谷区鶯谷町 7-3-101
TEL：03-3496-6950 FAX：03-3496-2150

D. 大会プログラム オンデマンド配信広告

会期終了後、大会長講演、特別講演、シンポジウムなど企画演題プログラムをオンデマンド配信いたします。その動画内の広告動画枠を募集いたします。

1. 広告媒体名： 限定公開配信
2. 視 聴 者： 第13回日本運動器理学療法学会学術大会 参加者 及び 関係者
3. 配 信 期 間： 会期終了後 2週間程度
※ 配信期間は後日決定いたします。
4. 募 集 内 容： 配信プログラム確定後に掲載希望のセッションをお伺いいたします。
掲載は1セッションあたり3枠迄といたします。
掲載希望及び掲載順番は、お申し込み順といたします。
5. 広 告 動 画： 30秒以内 ファイル形式 MP4 形式
6. 掲 載 料： 33,000円（税別 30,000円）
7. 募 集 数： 5社
8. 申し込み締切日： 2025年9月30日(火)
9. 原稿入稿締切日： 2025年10月7日(火)
10. 申し込み方法：
 - ① 本大会ホームページの「協賛、広告、展示、共催セミナー申込」より申し込みください。
[ホームページ] <https://www.gakkai.co.jp/jsmspt13/index.html>
 - ② 動画の納品方法は後日ご案内いたします。
 - ③ 申込受理後、ご請求書を運営事務局からお送りいたします。
※ 振込手数料はご負担ください。
※ 「振込金受取書(振込控)」をもって領収証とさせていただきます。
※ 振込口座は請求書に記載いたします。
11. お問い合わせ先： 第13回日本運動器理学療法学会学術大会 運営事務局
株式会社 学会サービス
担当：原・吉田
E-mail：jsmspt13@gakkai.co.jp
〒150-0032 東京都渋谷区鶯谷町 7-3-101
TEL：03-3496-6950 FAX：03-3496-2150

企業展示募集要項

A. 企業展示

1. 展示会場：大阪国際会議場 10F 会議室 1001~1003
※ ポスター会場併設
2. 基礎小間：寸法（間口）1,800mm×（奥行）1,800mm×（高さ）2,100mm
※ バックパネル、社名板、会議机、パイプ椅子を含む。
※ 高さ制限 2,400mm といたします。
※ スポットライト、必要電力は、希望者負担となります。
※ 配電盤からの電気供給幹線工事（1次側）は運営事務局で行います。ただし、この工事費、電気使用料金は使用者負担となります。

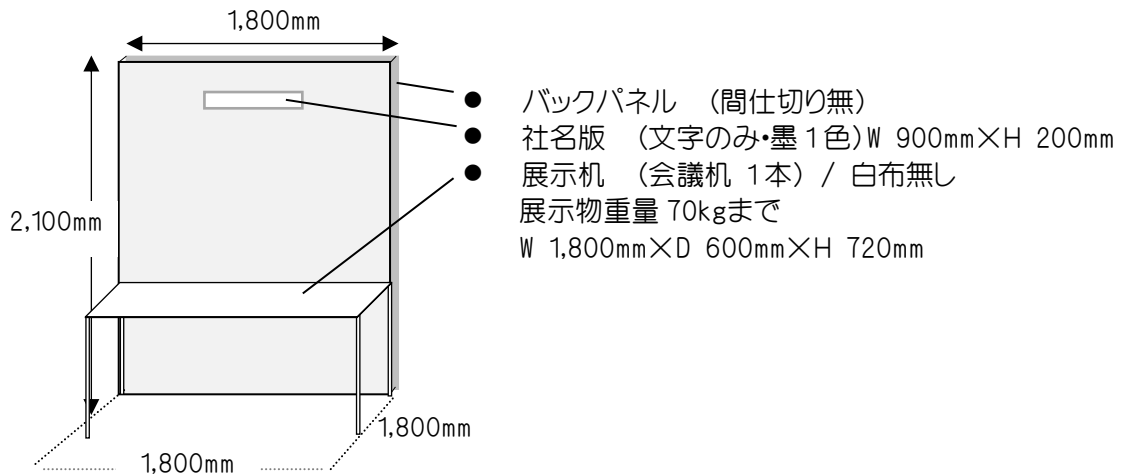

3. 展示出展料：242,000円（税別 220,000円）
※ 申込受理後、ご請求書を運営事務局からお送りいたします。
※ 「振込金受取書（振込控）」をもって領収証とさせていただきます。
※ 振込手数料はご負担ください。
※ 振込口座は請求書に記載いたします。
※ オプション費用は閉会後に運営事務局より請求書をお送りいたします。
4. 申し込み締切日：2025年9月30日（火）
※ 申し込み多数の場合は、締切日前に受付を終了する場合があります。ご了承ください。
5. キャンセル：
申込受理後の解約や小間数の縮小は原則として受けかねます。ただしやむを得ない理由で解約や縮小を希望される場合は、文書にて事情を説明し主催者の承認を受けてください。なお承認された場合、下記キャンセル料を申し受けます。（振込手数料は出展者負担）
 - ※ 2025年9月30日（火）まで 対象小間料の50%
 - ※ 2025年10月1日（水）以降 対象小間料の全額

B. 書籍展示

1. 展示会場：大阪国際会議場 10F 会議室 1001～1003
※ ポスター会場併設
2. 募集数：1社
3. 展示出展料：33,000円（税抜30,000円） 展示用会議机 6本
 ※ 会議机(W 1,800mm×D 600mm×H 720mm)
 キャッシュ用机を展示用机とは別に1本ご用意いたします。
 ※ 会議机を追加される場合は、展示出展料として1本5,500円(税抜5,000円)
 を申し受けます。
 ※ 出展決定後、ご請求書を運営事務局からお送りいたします。
 ※ 「振込金受取書(振込控)」をもって領収証とさせていただきます。
 ※ 振込手数料はご負担ください。
 ※ 振込口座は請求書に記載いたします。
4. 申し込み締切日：2025年6月30日(月)
 ※ 複数社お申し込みの場合は抽選とさせていただきます。
 抽選日：2025年7月9日(水)
5. キャンセル：
 出展決定後は原則として受けかねます。ただしやむを得ない理由で解約される場合は、文書にて事情を説明し主催者の承認を受けてください。なお承認された場合、キャンセル料として出展料の全額を申し受けます。(振込手数料は出展者負担)

企業展示会、書籍展示 お申し込み方法・その他

1. 申し込み方法：
 - ① 本大会ホームページの「協賛、広告、展示、共催セミナー申込」より申し込みください。
 [ホームページ] <https://www.gakkai.co.jp/jsmspt13/index.html>
 - ② 企業展示にお申し込みの方は、下記をご登録いただきます。追加や変更は2025年11月11日(火)正午までといたします。

バックパネル	要 ・ 不要	W 1,800 × H 2,100
社名板	要 ・ 不要	W 900 × H 200 墨一色
展示用長机	要 ・ 不要	W 1,800 × D 600 × H 720 1本
パイプ椅子	要 ・ 不要	1小間 2脚
オプション備品(有料)		
使用電力(100V)		
0.5kW(500W) 以内	24,200円	(税抜 22,000円) コンセント1個含む
0.51kW ~ 1kW 以内	29,700円	(税抜 27,000円) コンセント1個含む
1.1kW 以上 0.5kW 加算	5,500円	(税抜 5,000円)
1.1kW 以上 1kW 加算	14,850円	(税抜 13,500円) コンセント1個含む
100W スリットライト	4,950円	(税別 4,500円)

- ※ オプション備品には手配手数料(10%)を別途ご請求させていただきます。
- ※ オプション備品のご請求書は閉会後にお送りいたします。

2. 配置場所割当： 大会準備委員会にご一任をお願いいたします。

3. 搬入・装飾／搬出時間：

■ 搬入・装飾	11月21日(金)	16:00	～	20:00	(予定)
	11月22日(土)	8:00	～	9:00	(予定)
■ 展示	11月22日(土)	9:00	～	17:00	(予定)
	11月23日(日)	8:00	～	14:00	(予定)
■ 撤去・搬出	11月23日(日)	15:00	～		(予定)

4. その他：

- ① 主催者は、天災その他、不可抗力によるやむを得ない事情で会期や開場時間を変更することがあります。この変更を理由として出展申し込みの取り消しはできません。ただし開催前に展示会が中止となった場合は出展料を返金いたします。この場合、それまでに要した主催者側の費用は出展者に分担していただきます。なお、主催者はこれらにより生じた損害の補償について責めを負いませんのでご了承ください。
- ② 発生した事故(盗難、紛失、火災、損傷、自然災害等)については、主催者及び運営事務局、施設共にその損傷、賠償の責任を負いません。
- ③ 危険物、給排水・換気が必要なもの、隣接小間や参加者より苦情が発生する出展はお断りいたします。
- ④ 音響機器の使用は周辺の出展者に迷惑にならない音量でご使用ください。著しく音量が大きい場合は使用中止を求めることがあります。
- ⑤ 倉庫となる控室がございませんので、お荷物、梱包物は可能な限り抑えてくださいますようお願いいたします。
- ⑥ 大会専用駐車スペースはございません。有料にて会場または近隣の駐車場をご利用ください。
- ⑦ 2025年10月下旬、出展申込者宛てに展示会最終要項をお送りいたします。
 - 小間割・会場図面
 - 搬入出スケジュール
 - 搬入出経路、搬入出について
 - 宅配便利用について
 - その他連絡事項

5. お問い合わせ先 第13回日本運動器理学療法学会学術大会 運営事務局

株式会社 学会サービス

担当：原・吉田

E-mail：jsmspt13@gakkai.co.jp

〒150-0032 東京都渋谷区鶯谷町 7-3-101

TEL：03-3496-6950 FAX：03-3496-2150

共催セミナー募集要項

A. ランチョンセミナー

1. 会場・共催費：

No	共催セミナー	収容人数
1	ランチョンセミナー A	シアター 約 320 席
2	ランチョンセミナー B	シアター 約 220 席

- 共催費無し
- 参加者へのお弁当提供(席数 8 割以上)をお願い申し上げます。

2. 開催日・時間： 2025 年 11 月 22 日(土)または 23 日(日)の希望日
昼食時間帯の 50 分間を予定しております。

B. 企業セミナー

1. 会場・共催費：

No	共催セミナー	収容人数	共催費
1	共催セミナー	シアター 約 140 席	55,000 円 (税別 50,000 円)

- 起業後 3 年未満のベンチャー企業のみ
- 参加者へのお弁当提供は任意(お弁当提供無しでも可)

2. 開催日・時間： 2025 年 11 月 22 日(土)または 23 日(日)の希望日
昼食時間帯の 50 分間を予定しております。

共催セミナー お申し込み方法・その他

1. 申し込み締切日： 2025 年 6 月 30 日(月)

※ 申し込み多数の場合は、締切日前に受付を終了する場合があります。
ご了承ください。

2. 共催について：

大会側からの提供備品

- 講演会場 (控室含む)
- 本大会にて使用する会場備品、映写機材一式
- 映像オペレーター

大会側提供備品に含まれないもの

- 本大会にて使用しない設備費、看板(誘導・会場前表示)、氏名掲示等
- 司会・演者関係諸費(謝礼金、交通費、宿泊費等)
- 参加者への昼食弁当、控室での飲食費・手配費
- チラシ・ポスター等 製作印刷費

※ 会場規定により飲食の持ち込みは禁止となります。ご注意ください。

3. お申し込み方法：

- ① 本大会ホームページの「協賛、広告、展示、共催セミナー申込」より申し込みください。

[ホームページ] <https://www.gakkai.co.jp/jsmspt13/index.html>

- ② お申し込みの際に下記オプション備品をご登録いただきます。少量の追加や変更は 2025 年 11 月 11 日(火)正午までといたします。

会場前の案内表示板 (450×450mm)	13,200 円/本 (税別 12,000 円)
控室前の案内表示板 (450×450mm)	13,200 円/本 (税別 12,000 円)
司会・演者氏名掲示	3,300 円/名 (税別 3,000 円)
参加者用弁当[会場]	1,650 円/名 (税別 1,500 円)
司会・演者用ペットボトル水差しセット[会場]	462 円/本 (税別 420 円)
司会・演者用弁当[控室]	2,750 円/名 (税別 2,500 円)
ホットコーヒー[控室]※5 杯単位(5 杯で 1 ポット)	3,300 円/ポット (税別 3,000 円)
オレンジジュース[控室]※5 杯単位(5 杯で 1 ポット)	3,300 円/ポット (税別 3,000 円)

- ※ 上記以外のお申し込みやご希望は、運営事務局へご連絡ください。
- ※ オプション備品には手配手数料(10%)を別途ご請求させていただきます。
- ※ オプション備品のご請求書は閉会後にお送りいたします。

4. 司会・講師について：

司会、講師が理学療法士免許を持つ場合は、登録理学療法士のみとなります。

5. プログラム抄録集掲載について：

プログラム集への抄録原稿執筆依頼はございません。

2025 年 7 月 31 日(木)正午迄に、司会者名・ご所属、演者名・ご所属、講演タイトル及び職種、登録理学療法士の有無を運営事務局へお知らせください。

6. 会場の設備及び備品について：

本大会で使用している機材をご使用ください。追加機材をご希望の場合には、別途ご用意いたしますのでお申し出ください。ただし、プログラムに影響する設営・撤去が発生することや、当日に機材指示をされることはご遠慮ください。

- ※ 発表データの受付方法は本大会同様とさせていただきます。詳細は大会ホームページにてご確認ください。
- ※ 会場内及び控室のレイアウトは本大会で使用するレイアウトとなります。

7. セミナー運営要員について：

セミナーの運営要員は貴社でご担当ください。下記の係が必要となります。

- ※ 資料、昼食弁当 配布/回収
- ※ 照明係
- ※ アナウンス係(必要な場合)

8. 共催セミナー申込書について：

- ※ オプション備品には手配手数料(10%)が加算されます。
- ※ その他特殊な機材等のご希望がある場合には、運営事務局へご連絡ください。
- ※ オプション備品は 2025 年 9 月 30 日(火)迄にお申し込みください。少数の数量変更は 11 月 11 日(火)正午までといたします。
- ※ 共催費以外のオプション備品は、運営事務局よりお見積／ご請求をいたします。お振り込み先は、閉会後にお送りいたします請求書に記載いたします。

9. キャンセル：

申込受理後の解約は原則として受けかねます。ただしやむを得ない理由で解約を希望される場合は、文書にて事情を説明し主催者の承認を受けてください。

10. その他：

- ① 主催者は、天災その他、不可抗力によるやむを得ない事情で会期や開場時間を変更することがあります。この変更を理由として共催申し込みの取り消しはできません。ただし開催前に本大会が中止となった場合は共催費を返金いたします。この場合、本大会における該当セミナーに要した費用を分担していただきます。なお、主催者はこれらにより生じた損害の補償について責めを負いませんのでご了承ください。
- ② 飲食のお持ち込みは会場の規定上不可です。

11. お問い合わせ先： 第 13 回日本運動器理学療法学会学術大会 運営事務局

株式会社 学会サービス

担当：原・吉田

E-mail：jmspt13@gakkai.co.jp

〒150-0032 東京都渋谷区鶯谷町 7-3-101

TEL：03-3496-6950 FAX：03-3496-2150